

Назначение:

Маслоотделитель предназначен для отделения масла от горячего газа на линии нагнетания и его возврата в компрессор или масляный ресивер для систем с несколькими компрессорами.



Инструкция по безопасности:

- Внимательно прочитайте инструкцию по эксплуатации. Ошибки могут привести к поломке прибора, выходу из строя системы охлаждения или травме персонала.
- Предназначен для использования персоналом, имеющем необходимые знания и навыки. Перед установкой маслоотделителя убедитесь, что давление в системе сравнялось с атмосферным.
- Не выбрасывайте хладагент в атмосферу.
- Не использовать с какими-либо другими хладагентами без предварительного разрешения Alco Controls. Использование неразрешенных хладагентов может привести к изменению класса безопасности прибора и соответственно изменить требования к прибору в соответствии с директивой 97/23/ЕС.
- При работе с загрязненными системами, избегайте вдыхать пары кислоты и избегайте контакта кожи с хладагентом и маслом. Это может привести к повреждению кожного покрова.
- Маслоотделитель должен использоваться строго по назначению.

Место установки:

Маслоотделитель должен быть установлен как можно ближе к компрессору на основной линии нагнетания (Рис. 1 и 2), но после глушителей или виброгасителей.

- (1) Маслоотделитель
- (2) Линия возврата масла в картер компрессора
- (3) Компрессор
- (4) Конденсатор
- (5) Регулятор уровня масла
- (6) Соединение с линией всасывания
- (7) Реле контроля смазки
- (8) Масляный ресивер

Внимание: Для предотвращения миграции жидкого хладагента назад в корпус маслоотделителя во время остановки системы необходимо выполнить одну из следующих рекомендаций:

- Установить маслоотделитель выше конденсатора.
- Если маслоотделитель находится несколько ниже, чем конденсатор, соединяющая их линия должна быть выше последнего. На входе в конденсатор организовать сифон на соединяющей линии.
- В системах с расположением конденсатора выше маслоотделителя, на выходе из последнего рекомендуется использовать обратный клапан.

Установка:

• Перед началом монтажа маслоотделитель должен быть заправлен определенным количеством масла для того, что бы после запуска системы незамедлительно привести в действие поплавковый механизм. Используйте масло только той же марки, что и в картере компрессора.

- 0,5 литра – начальная заправка для OSH/OST-4xx

- 0,6 литра – начальная заправка для OSB/OSH-6xx

- Масло должно быть заправлено через соединение на выходе.
- Корпус маслоотделителя должен быть установлен строго в вертикальном положении.

Внимание: Необходимо защитить маслоотделитель от вибрации и пульсаций газа, производимых компрессором. Установите виброгаситель и глушитель между компрессором и маслоотделителем.

- При пайке направляйте горелку от корпуса. Используйте дополнительные средства для защиты корпуса маслоотделителя и соседних патрубков от перегрева (мокрая ветошь, теплоотводящая паста).
- При пайке соединений медь-медь не превышайте температуру пламени выше 675°C.

При пайке пропускать сухой инертный газ по трубе для предотвращения образования окислов на внутренней стороне соединений. Эти твердые

Технические данные

Тип	OSH-4..	OST-4..	OSB/OSH-6..
Максимальное рабочее давление	Ps: 31 bar	Ps: 31 bar	Ps: 31 bar
Объём (Литр)	2 ... 3.6	1.8 ... 3.8	6.5 ... 7.9
Температурный диапазон	-40°C ... +65°C	-40°C ... +65°C	-40°C ... +65°C
Класс	II	II	II
Хладагенты: CFC, HCFC, HFC	CFC, HCFC, HFC	CFC, HCFC, HFC	CFC, HCFC, HFC
Соединения	1/2" ... 1-5/8"	1/2" ... 1-5/8"	1-3/8" ... 2-1/8"
Необходимая заправка маслом (Литр)	0.5	0.5	0.6
Дата производства (Сделано в Мексике)	Mxxxx	Mxxxx	Mxxxx
Категория безопасности: PED 97/23/EC	I	I	II
CE 0035 маркировано	√	√	√
Другие маркировки	UL, AB28	UL, AB28	UL, AB28

частицы могут блокировать поплавковый механизм или засорить игольчатый клапан.

Внимание: Маслоотделители OSB/OST с фланцевой крышкой имеют установленную внутри прокладку. Температура вокруг фланца не должна превышать +150°C. В противном случае прокладка будет повреждена и подлежит замене. Фланцевая крышка должна быть холодной.

- Линия возврата масла (труба Ø мин. 3/8" или 10 мм) должна быть присоединена к картеру компрессора или масляному ресиверу для систем с несколькими компрессорами.
- Если вибрация трубопроводов может привести к поломке соединений, необходимо закрепить трубопроводы специальными кронштейнами.

Тест на утечку:

- После завершения монтажных работ, необходимо провести следующие тесты на утечку:
 - в соответствии со стандартом EN378 для систем, подпадающих под директиву 97/23/ЕС.
 - под максимальным рабочим давлением для всех других систем.

Внимание:

- 1) Невыполнение данного требования может привести к утечкам хладагента и травмам персонала.
- 2) Испытания давлением должны проводиться квалифицированным персоналом со всеми предосторожностями, необходимыми при работе с оборудованием под давлением.

• В случае обнаружения утечки по фланцу маслоотделителей OSB и OST проверьте прокладку и затяните болты с усилием 35 Нм. С каждым маслоотделителем OSB и OST поставляется запасная прокладка.

- После теста на утечку запасная прокладка должна быть недалеко от маслоотделителя для использования в случае необходимости.

Работа:

• После теста на утечку можно запустить систему. Необходимо наблюдать за уровнем масла в картере компрессора и масляном ресивере сразу после запуска, в первые часы работы и несколько дней спустя. Хладагент адсорбирует некоторое количество масла. Возможно так же, что будет затруднен возврат небольших порций масла из системы или из теплообменников.

• Маслоотделитель отберет лишнее масло, но оно не будет поступать в картер компрессора незамедлительно.

• При нормальной работе линия возврата масла в картер компрессора или масляный ресивер может быть или горячей или холодной. Причина заключается в закрытии или открытии игольчатого клапана в результате поднятия или опускания поплавкового механизма.

• При установке на открытом воздухе в условиях низких температур маслоотделителю может потребоваться защита от холодных потоков воздуха во избежание конденсации хладагента в его корпусе. Сконденсированный жидкий хладагент будет поступать через линию возврата в картер компрессора, что приведет к пенообразованию масла и вызовет проблемы со смазкой. Маслоотделитель работает наилучшим образом при температуре хладагента равной температуре нагнетания компрессора или близкой к ней. Целесообразно заизолировать корпус маслоотделителя.

Внимание: В процессе работы поверхность корпус маслоотделителя имеет высокую температуру.

Рекомендации по обслуживанию:

• Маслоотделители OSB и OST имеют фланцевые соединения и могут быть открыты для очистки. Всегда устанавливайте новую прокладку (комплект X99959 – номер для заказа 007591) и затягивайте болты с усилием 35 Нм.

• Наружная поверхность корпуса покрыта специальным составом с эпоксидной смолой для защиты от коррозии. Наружная поверхность корпуса периодически проверяется на соответствие стандарту EN-378.



Fig 1

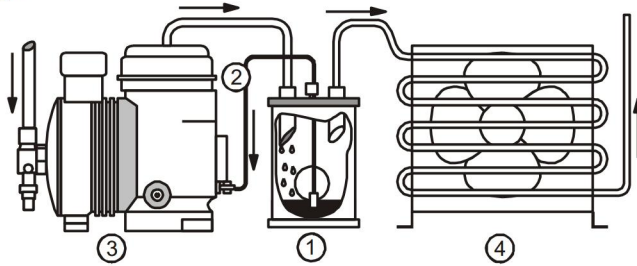

Fig 2

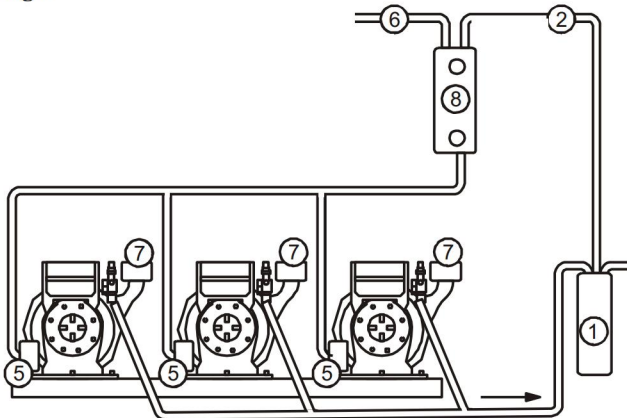
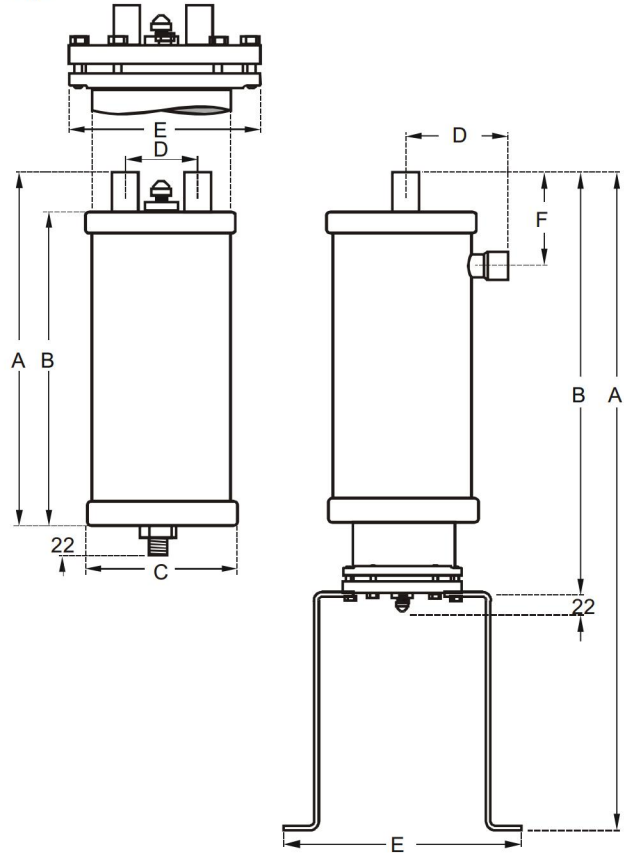

Fig. 3



Type	A	B	C	D	E	F
OSH-404	274	249	102	48	-	-
OSH-405	335	297	102	48	-	-
OSH-407	381	345	102	48	-	-
OSH-409	413	369	102	48	-	-
OSH-411	497	449	102	48	-	-
OSH-413	505	449	102	48	-	-
OSH-611	400	356	153	76	-	-
OSH-613	483	432	153	76	-	-
OSH-617	495	432	153	76	-	-
OST-404	266	237	102	48	140	-
OST-405	381	339	102	48	140	-
OST-407	456	415	102	48	140	-
OST-409	540	492	102	48	140	-
OST-411	543	492	102	48	140	-
OST-413	552	492	102	48	140	-
OSB-613	740	511	153	111	273	137
OSB-617	745	516	153	118	273	141