

Compresseur / Compressor
Code tension / Voltage code : T

TRK5512Y

Conditionnement d'air
Air conditioning (A.C.)

400-440V / 50-60Hz - 3~

R134a

N° 313SL-T - ind d

Conditions <i>Conditions</i>	fréquence <i>frequency</i>	Prod frigorifique nominale / <i>nominal refrigerating capacity</i>			Puis. sonore <i>Sound level</i>
		Watts	Kcal/h	BTU/h	
Standard	50 Hz	2644	2274	9016	ISO 3745 / ISO 3743-1
Standard	60 Hz	3111	2675	10609	
Cecomaf	50 Hz	2368			67 dBA
Cecomaf	60 Hz	2794			

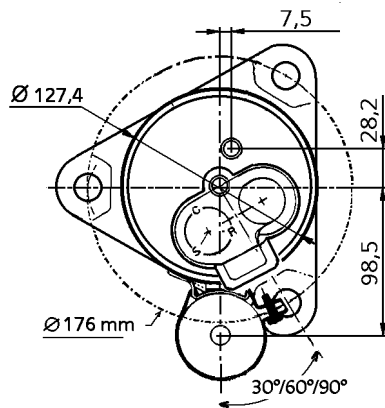
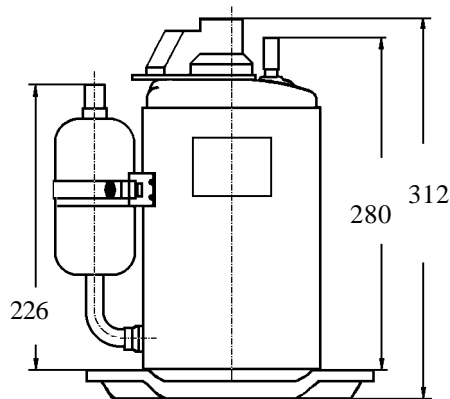

Cylindrée / *Displacement* : 24.4 cm³
 Poids net / *Net weight* : 11.2 Kg
 Charge en huile / *Oil charge* : 444 cm³
 Type d'huile / *Oil type* : P.V.E. /
 Détente / *Expansion device* : Capillaire/Détendeur
 Capillaire/Exp° valve
 Refroidissement / *Cooling* : Ventilé / *Forced*

Résistance à 20° C / *Windings resistances at 20° C*
 Phases 1,2,3. / *Phase Nr 1,2,3* : 19.9 Ohms

Intensité / *Current*
 nom. / *Rated current RLA* : 2.1 / 2 A
 max. / *Max current* : 2.7 / 2.9 A
 dém. / *Start current LRA* : 12 / 12 A

Ap. Electrique / *Electrical equipment* : TRI

Protecteur. Thermostatique / *Thermostatic Protector*
 T° ouverture / *Opening temp.* : 90 °C
 fermeture / *Closing temp.* : 57 °C

Pour conduites Æ ext / *For tubing O.D.*

Aspiration
Suction

15.9 (5/8")

Refoulement
Discharge

7.9 (5/16")

Charge
Process

/

Les caractéristiques données dans cette fiche technique peuvent évoluer sans avis préalable, avec les améliorations que 'TECUMSEH EUROPE' entend toujours apporter à sa production.
 'TECUMSEH EUROPE', in a constant endeavour to improve its products reserves the right to change any information contained in this leaflet without prior warning.



