

Пользователь ТзОВ"Прохолод-Рівне"

Проверка Воздухоохладитель

10.03.2015

Темпер. в кам.	°C	0	Температура испарения	°C	-8,0
TD1	°C	8,0	Хладагент		R404A
Количество воздухоохладителей		1			

Теплообменник	Стандарт	Корпус	Стандарт
Питание вентилятора	230/1/50-60	Тип вентилятора	Стандарт
Оттайка	Электр.		

Выбранная модель: 1 x MIC 80 ED

Мощность	kW	0,593	Сумм поток воздуха	m3/h	540
TD1	°C	8,0			

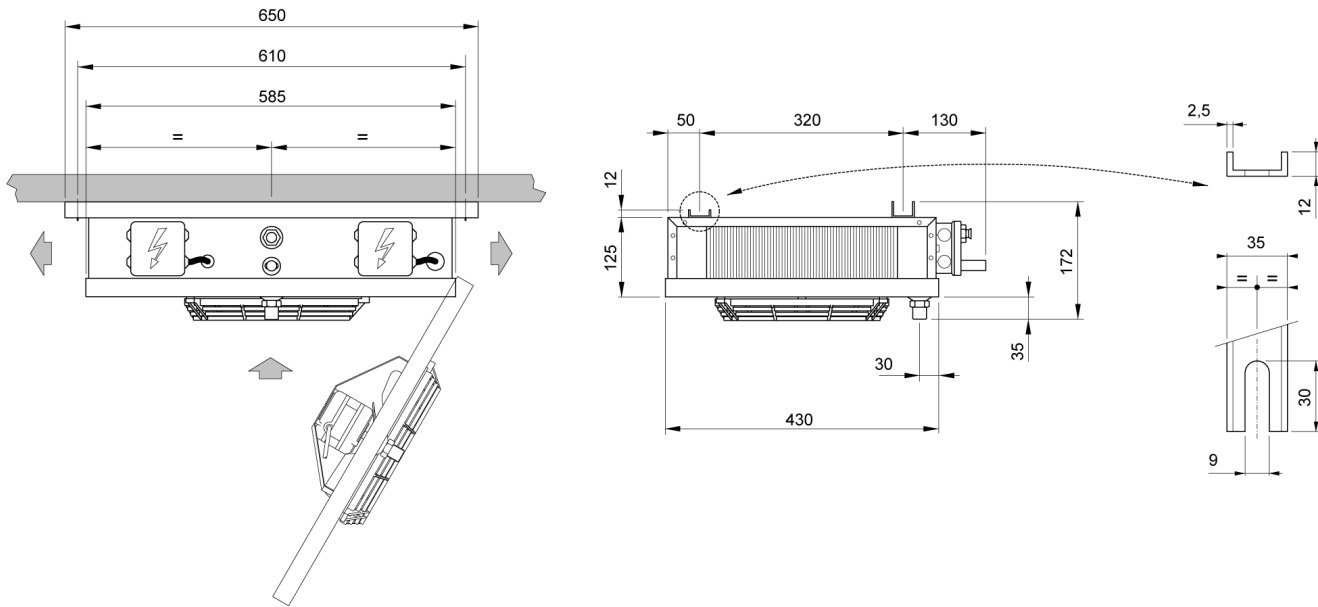

Вес	kg	7,300			
Внешняя поверхность	m2	0,28	Внутренняя поверхность	m2	2,50
Входное подсоединение		1/2" SAE	Выходное подсоединение		12 mm
Объём труб	dm3	0,70	Расстояние между ламелями	mm	4.5 / 9
Сливное подсоединение		1/2" GAS			
Оттайка	ED	Электр.		Watt	800
Вентилятор	n.	1	Диаметр	mm	230
Поток воздуха	m3/h	540	Выброс воздуха	m	3,0
Питание	V	230/1/50-60	Скорость вентилятора	об/мин	1300
Вентил.	A	0,35	Суммарная мощность	Watt	53
Ур. шума в 10 м.	dB(A)	30			

Примечание: мы не несем ответственность за производительность и качество реализованной продукции, если на двигатели вентиляторов были установлены системы регулирования скорости вращения не нами.