

Пользователь ТзОВ"Прохолод-Рівне"

Проверка Воздухоохладитель

15.03.2015

Темпер. в кам.	°C	0	Температура испарения	°C	-8,0
TD1	°C	8,0	Хладагент		R404A
Количество воздухоохладителей		1			

Теплообменник	Стандарт	Корпус	Стандарт
Питание вентилятора	230/1/50-60	Тип вентилятора	Стандарт
Оттайка	Электр.		

Выбранная модель: 1 x DFE 31EL7 ED

Мощность	kW	2,167			
TD1	°C	8,0	Сумм поток воздуха	m3/h	1550

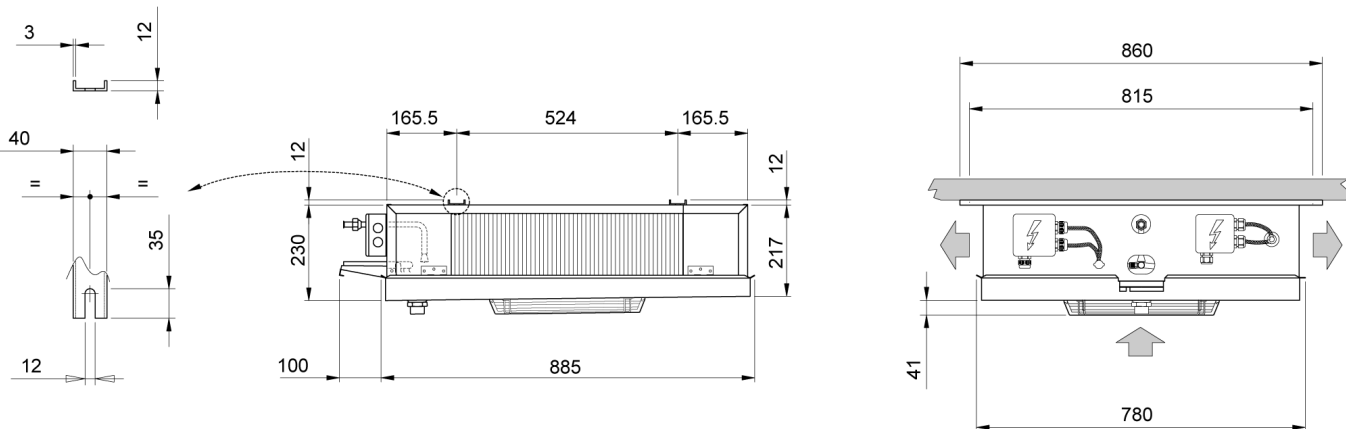

Вес	kg	24,000			
Внешняя поверхность	m2	1,38	Внутренняя поверхность	m2	7,60
Входное подсоединение		1/2" SAE	Выходное подсоединение		16 mm
Объём труб	dm3	3,10	Расстояние между ламелями	mm	7
Сливное подсоединение		1" GAS			
Оттайка	ED	Электр.		Watt	1500
Вентилятор	n.	1	Диаметр	mm	315
Поток воздуха	m3/h	1550	Выброс воздуха	m	8,0
Питание	V	230/1/50-60	Скорость вентилятора	об/мин	1340
Вентил.	A	0,5	Суммарная мощность	Watt	110
Ур. шума в 10 м.	dB(A)	39			

Примечание: мы не несем ответственность за производительность и качество реализованной продукции, если на двигатели вентиляторов были установлены системы регулирования скорости вращения не нами.