

Пользователь ТзОВ"Промхолод-Рівне"

Проверка Воздухоохладитель

15.03.2015

|                               |    |     |                       |    |       |
|-------------------------------|----|-----|-----------------------|----|-------|
| Темпер. в кам.                | °C | 0   | Температура испарения | °C | -8,0  |
| TD1                           | °C | 8,0 | Хладагент             |    | R404A |
| Количество воздухоохладителей |    | 1   |                       |    |       |

|                     |             |                 |          |
|---------------------|-------------|-----------------|----------|
| Теплообменник       | Стандарт    | Корпус          | Стандарт |
| Питание вентилятора | 230/1/50-60 | Тип вентилятора | Стандарт |
| Оттайка             | Электр.     |                 |          |

Выбранная модель: 1 x CTE 84L8 ED

|          |    |       |                    |      |      |
|----------|----|-------|--------------------|------|------|
| Мощность | kW | 4,745 |                    |      |      |
| TD1      | °C | 8,0   | Сумм поток воздуха | m3/h | 3270 |

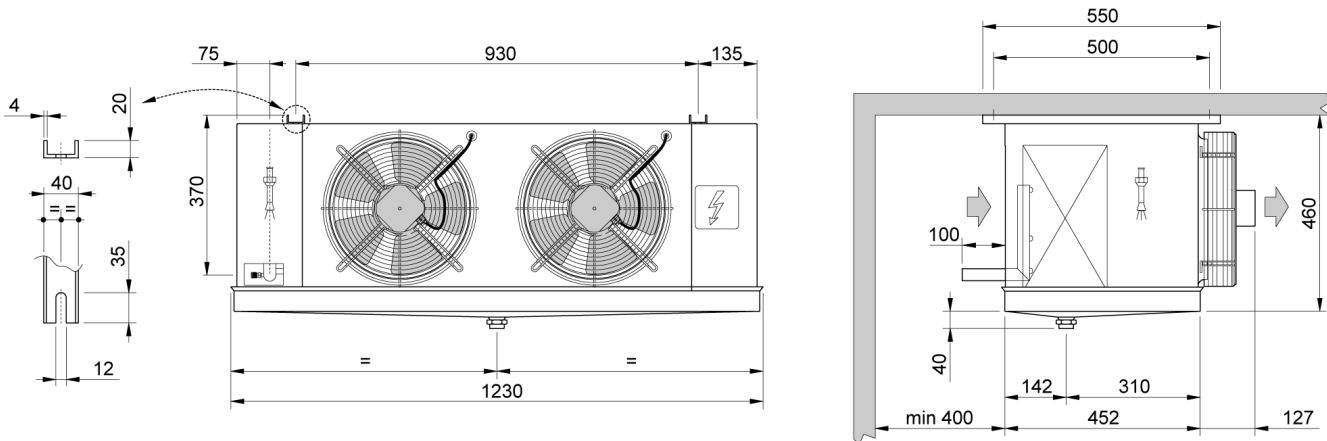

|                       |       |             |                           |        |       |
|-----------------------|-------|-------------|---------------------------|--------|-------|
| Вес                   | kg    | 39,300      |                           |        |       |
| Внешняя поверхность   | m2    | 3,05        | Внутренняя поверхность    | m2     | 14,20 |
| Входное подсоединение |       | 1/2" SAE    | Выходное подсоединение    |        | 28 mm |
| Объём труб            | dm3   | 6,17        | Расстояние между ламелями | mm     | 8.5   |
| Сливное подсоединение |       | 1" GAS      |                           |        |       |
| Оттайка               | ED    | Электр.     |                           | Watt   | 2700  |
| Вентилятор            | n.    | 2           | Диаметр                   | mm     | 315   |
| Поток воздуха         | m3/h  | 3270        | Выброс воздуха            | m      | 16,0  |
| Питание               | V     | 230/1/50-60 | Скорость вентилятора      | об/мин | 1370  |
| Вентил.               | A     | 0,84        | Суммарная мощность        | Watt   | 190   |
| Ур. шума в 10 м.      | dB(A) | 42          |                           |        |       |

Примечание: мы не несем ответственность за производительность и качество реализованной продукции, если на двигатели вентиляторов были установлены системы регулирования скорости вращения не нами.