

Пользователь ТзОВ"Прохолод-Рівне"

Проверка Воздухоохладитель

17.03.2015

Темпер. в кам.	°C	0	Температура испарения	°C	-8,0
TD1	°C	8,0	Хладагент		R404A
Количество воздухоохладителей		1			

Теплообменник	Стандарт	Корпус	Стандарт
Питание вентилятора	230/1/50-60	Тип вентилятора	Стандарт
Оттайка	Электр.		

Выбранная модель: 1 x CTE 355A6 ED

Мощность	kW	23,835			
TD1	°C	8,0	Сумм поток воздуха	m3/h	11590

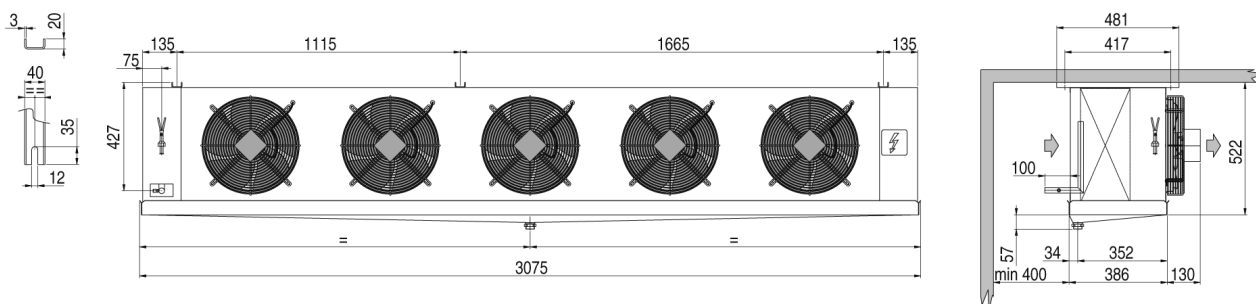

Вес	kg	130,000			
Внешняя поверхность	m2	13,81	Внутренняя поверхность	m2	79,00
Входное подсоединение		22 mm	Выходное подсоединение		42 mm
Объём труб	dm3	24,30	Расстояние между ламелями	mm	6
Сливное подсоединение		1" GAS			
Оттайка	ED	Электр.		Watt	9900
Вентилятор	n.	5	Диаметр	mm	350
Поток воздуха	m3/h	11590	Выброс воздуха	m	22,0
Питание	V	230/1/50-60	Скорость вентилятора	об/мин	1420
Вентил.	A	4,8	Суммарная мощность	Watt	925
Ур. шума в 10 м.	dB(A)	52			

Примечание: мы не несем ответственность за производительность и качество реализованной продукции, если на двигатели вентиляторов были установлены системы регулирования скорости вращения не нами.