

Groupe de condensation / *Condensing unit*
Code tension / *Voltage code* : T

TFH2480ZBR

Froid commercial négatif (BP)
Low back pressure commercial application

400-440V / 50-60Hz - 3~

R404A

N°426GU-T-VR ind b

Conditions <i>Conditions</i>	fréquence <i>frequency</i>	Prod frigorifique nominale° / <i>nominal refrigerating capacity °</i>			Puis. sonore <i>Sound level</i>
		Watts	Kcal/h	BTU/h	
Standard	50Hz	2223	1912	7580	75 dBA
Standard	60Hz	2607	2242	8890	

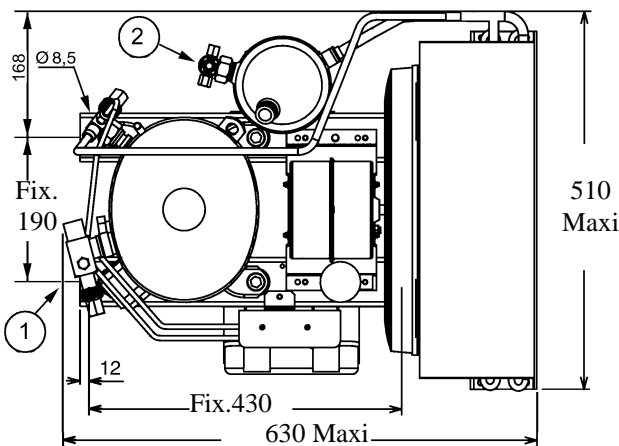
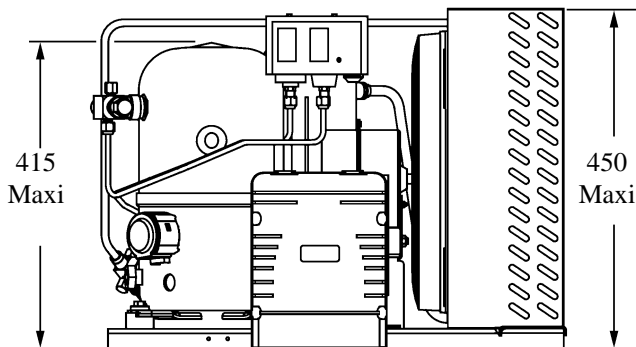

Poids net / Net weight : 53 Kg
Détente / Expansion device : Détendeur
Expansion valve
Débit d'air / Air flow : 2200 / 2500 m³/h
Intensité / Current
nom. / Rated current RLA : 2,79 / 2,97 A
max. / Max current : 4,33 / 4,38 A
dém. / Start current LRA : 24 / 26 A

Ap. Electrique / Electrical equipment : TRI

Fiche technique compresseur / Compressor technical data sheet : 126GU-T

Ventilateur / Fan motor :
Vitesse / R.P.M : 1440 / 1650 tr/min
Puis. mécanique / Shaft power : 90 W
Diam. hélice / Fan blade dia. : Ø 356 mm
Protection / Protection : Protecteur/Overload IP44

Condenseur / Condenser : 356/6500

Réservoir de liquide / Receiver :
Volume / Capacity : 3,9 L
PMS / Max. service pressure : 32 Bars

Grille / Fan guard : maille < à 8mm
Grid space < 8mm

Pour conduites **Æ** ext / *For tubing O.D.*

Aspirat° 1 / Suction 1	Vanne Orientable / Rotalock Valve	15,9 (5/8")	à Braser/Brazed
Départ liquide 2 / Liquid line 2	Vanne Orientable / Rotalock Valve	9,5 (3/8")	à Braser/Brazed



TFH2480ZBR

Tension T:400V 50Hz/440V 60Hz

R404A

N°426GU-T ind b

Les températures du liquide à la sortie du condenseur ou du réservoir sont fonction des caractéristiques de l'ensemble de condensation. Conditions d'essai calorimétrique : gaz aspiré à température ambiante

Liquid temperature at condenser or receiver outlet are function of the characteristics of the condenser assembly. Calorimeter test conditions : return gas at ambient temperature

Die flüssigkeitstemperaturen Ausgang Verflüssiger oder Sammler sind von den Charakteristika des Verflüssigers abhängig. Kalorimeter-Bedingungen : Sauggasttemperatur = Umgebungstemperatur

50Hz R404A

AMBIANCE	5	T évaporation (°C)	-40	-35	-30	-25	-23,3	-20	-15	-10
25°C	1	P frigorifique (W)	979	1402	1832	2322	2465	2773	3245	3679
	2	P absorbée (W)	806	1042	1251	1483	1556	1704	1922	2149
	3	I absorbée (A)	1,7	2,05	2,34	2,68	2,78	2,99	3,32	3,69
	4	T condensation (°C)	31,6	34,6	36,9	39,6	40,2	41,4	44,2	46
32°C	1	P frigorifique (W)	852	1233	1628	2086	2223	2519	2980	3417
	2	P absorbée (W)	825	1074	1300	1556	1639	1807	2062	2336
	3	I absorbée (A)	1,7	2,05	2,34	2,69	2,79	3	3,34	3,72
	4	T condensation (°C)	37,8	40,8	43	45,6	46,3	47,4	50,1	51,8
43°C	1	P frigorifique (W)	671	992	1337	1748	1875	2153	2597	3035
	2	P absorbée (W)	855	1125	1378	1671	1768	1969	2282	2630
	3	I absorbée (A)	1,7	2,05	2,34	2,7	2,8	3,02	3,37	3,77
	4	T condensation (°C)	47,6	50,5	52,6	55,1	55,7	56,8	59,4	61

60Hz R404A

AMBIANCE	5	T évaporation (°C)	-40	-35	-30	-25	-23,3	-20	-15	-10
25°C	1	P frigorifique (W)	1153	1649	2152	2726	2891	3250	3793	4287
	2	P absorbée (W)	979	1247	1511	1823	1921	2128	2425	2720
	3	I absorbée (A)	1,6	2	2,38	2,82	2,96	3,25	3,73	4,22
	4	T condensation (°C)	32,2	35	37,3	40,1	40,7	41,9	44,9	47,1
32°C	1	P frigorifique (W)	1003	1450	1913	2449	2607	2952	3484	3981
	2	P absorbée (W)	1002	1286	1571	1913	2022	2257	2602	2956
	3	I absorbée (A)	1,6	2	2,38	2,83	2,97	3,26	3,75	4,26
	4	T condensation (°C)	38,4	41,2	43,4	46,1	46,7	47,9	50,8	52,9
43°C	1	P frigorifique (W)	790	1166	1570	2052	2200	2523	3036	3536
	2	P absorbée (W)	1038	1347	1665	2054	2182	2459	2880	3328
	3	I absorbée (A)	1,6	2	2,38	2,84	2,98	3,28	3,78	4,32
	4	T condensation (°C)	48,2	50,9	53	55,6	56,2	57,3	60,1	62,1

1 = refrigerating capacity = Kälteleistung

2 = watt input = Leistungsaufnahme

3 = current = Stromaufnahme

4 = condensing temperature = Verflüssigungstemperatur

5 = evaporating temperature = Verdampfungstemperatur

Nota : Les caractéristiques données dans cette fiche technique peuvent évoluer sans avis préalable, avec les améliorations que "TECUMSEH EUROPE" entend toujours apporter à sa production.

Note : "TECUMSEH EUROPE", in a constant endeavour to improve its products reserves the right to change any information contained in this leaflet without prior warning.

Anmerkung : Die in den technischen Unterlagen gegebenen Daten können sich bei Verbesserung der Fertigung, um die "TECUMSEH EUROPE" stets bemüht ist, ohne vorherige Ankündigung ändern.