

Groupe de condensation / *Condensing unit*  
Code tension / *Voltage code* : T

# TAGS4553ZHR

Froid commercial et industriel positif (HP)  
*Commercial & industrial application (HBP)*

400-440V / 50-60Hz - 3 -

R404A

N°527EV-T-VR ind b

Conditions <i>Conditions</i>	fréquence <i>frequency</i>	Prod frigorifique nominale° / <i>nominal refrigerating capacity</i> °			Puis. sonore <i>Sound level</i>
		Watts	Kcal/h	BTU/h	
Standard	50 Hz	12451	10708	42483	85 dBA
Standard	60 Hz	14556	12518	49665	

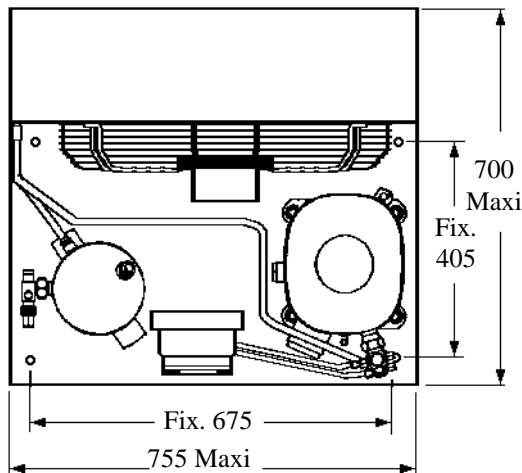
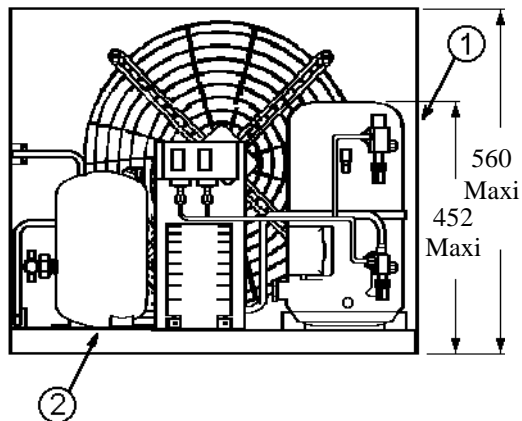

Poids net / *Net weight* : 98 Kg  
Détente / *Expansion device* : Détendeur  
*Expansion valve*  
Débit d'air / *Air flow* : 5590 / 6180 m<sup>3</sup>/h  
Intensité / *Current*  
nom. / *Rated current RLA* : 10.4 / 11.9 A  
max. / *Max current* : 16.1 / 18 A  
dém. / *Start current LRA* : 52 / 54 A

Ap. Electrique / *Electrical equipment* : TRI

Fiche technique compresseur /  
*Compressor technical data sheet* : 227EU-T

Ventilateur / *Fan motor* :  
Vitesse / *R.P.M* : 1350 / 1590 tr/min  
Puis. mécanique / *Shaft power* : 450 W  
Diam. hélice / *Fan blade dia.* : Ø 445 mm  
Protection / *Protection* : Thermostat  
IP44

Condenseur / *Condenser* : 450/19000

Réservoir de liquide / *Receiver* :  
Volume / *Capacity* : 6 L  
PMS / *Max. service pressure* : 32 Bars

Grille / *Fan guard* :  
maille < à 8mm  
*Grid space < 8mm*

Pour conduites Ø ext / *For tubing O.D.*

Aspirat° 1 / <i>Suction 1</i>	Vanne Orientable / <i>Rotalock Valve</i>	22.2 (7/8")	à Braser/Brazed
Départ liquide 2 / <i>Liquid line 2</i>	Vanne Orientable / <i>Rotalock Valve</i>	15.9 (5/8")	à Braser/Brazed

Les caractéristiques données dans cette fiche technique peuvent évoluer sans avis préalable, avec les améliorations que 'TECUMSEH EUROPE' entend toujours apporter à sa production.  
'TECUMSEH EUROPE', in a constant endeavour to improve its products reserves the right to change any information contained in this leaflet without prior warning.

