

Groupe de condensation / *Condensing unit*
Code tension / *Voltage code* : T

TAGS4546ZHR

Froid commercial et industriel positif (HP)
Commercial & industrial application (HBP)

400-440V / 50-60Hz - 3-

R404A

N°527CV-T-VR ind b

Conditions <i>Conditions</i>	fréquence <i>frequency</i>	Prod frigorifique nominale° / <i>nominal refrigerating capacity</i> °			Puis. sonore <i>Sound level</i>
		Watts	Kcal/h	BTU/h	
Standard	50 Hz	11291	9710	38525	85 dBA
Standard	60 Hz	13200	11352	45038	

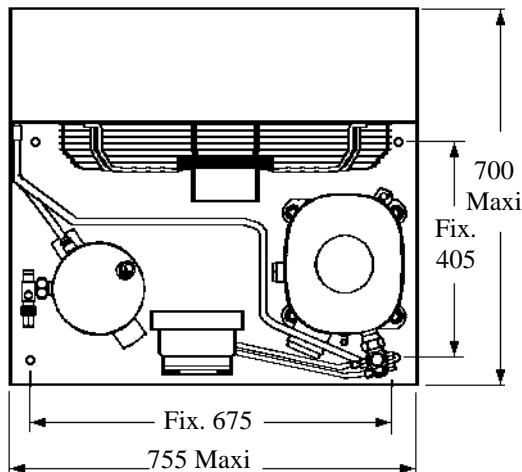
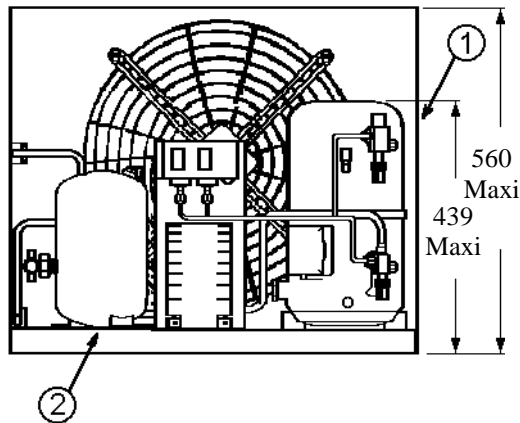

Poids net / *Net weight* : 97 Kg
Détente / *Expansion device* : Détendeur
Expansion valve
Débit d'air / *Air flow* : 5590 / 6180 m³/h
Intensité / *Current*
nom. / *Rated current RLA* : 9.7 / 10.9 A
max. / *Max current* : 14.1 / 14.3 A
dém. / *Start current LRA* : 47 / 50 A

Ap. Electrique / *Electrical equipment* : TRI

Fiche technique compresseur /
Compressor technical data sheet : 227CU-T

Ventilateur / *Fan motor* :
Vitesse / *R.P.M* : 1350 / 1590 tr/min
Puis. mécanique / *Shaft power* : 450 W
Diam. hélice / *Fan blade dia.* : Ø 445 mm
Protection / *Protection* : Thermostat
IP44

Condenseur / *Condenser* : 450/19000

Réservoir de liquide / *Receiver* :
Volume / *Capacity* : 6 L
PMS / *Max. service pressure* : 32 Bars

Grille / *Fan guard* :
maille < à 8mm
Grid space < 8mm

Pour conduites Ø ext / *For tubing O.D.*

Aspirat° 1 / <i>Suction 1</i>	Vanne Orientable / <i>Rotalock Valve</i>	22.2 (7/8")	à Braser/Brazed
Départ liquide 2 / <i>Liquid line 2</i>	Vanne Orientable / <i>Rotalock Valve</i>	15.9 (5/8")	à Braser/Brazed

Les caractéristiques données dans cette fiche technique peuvent évoluer sans avis préalable, avec les améliorations que 'TECUMSEH EUROPE' entend toujours apporter à sa production.
'TECUMSEH EUROPE', in a constant endeavour to improve its products reserves the right to change any information contained in this leaflet without prior warning.

